

Introduzione

- “All-in-one” di Mediclinics® integra un dispenser di sapone, un rubinetto e un asciugamani elettrico per creare un sistema completo “touch-free”, igienico e altamente efficiente.
- “All-in-one” di Mediclinics® è una soluzione pensata e progettata per evitare gli schizzi di acqua sul pavimento, risparmiare spazio e ridurre il tempo trascorso in bagno.
- Le soluzioni “All-in-one” di Mediclinics® sono progettate tenendo conto dell'estetica e delle performance, per offrire il massimo dell'eleganza e dell'efficienza. Il loro design raffinato e funzionale, con linee pulite e curve eleganti, supera tutti gli attuali standard di design e funzionalità.
- Le soluzioni “All-in-one” di Mediclinics® sono ecologiche e offrono un risparmio superiore al 73% in termini economici rispetto a soluzioni simili presenti sul mercato.
- Le soluzioni “All-in-one” di Mediclinics sono molto igieniche poiché integrano:
 - a) mezzo filtrante HEPA
 - b) tecnologia “Ion Hygienic” (opzionale)
 - c) pastiglia deodorante (opzionale)



mediclinics



Le soluzioni “All-in-one” di Mediclinics®

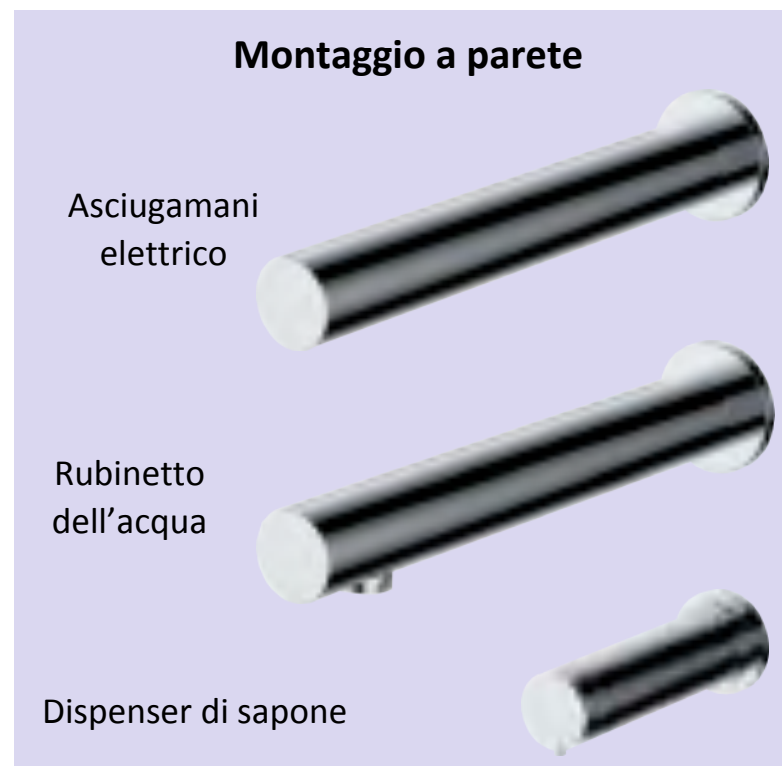

Le soluzioni “All-in-one” di Mediclinics®

Codice set completo: UCM093A

Asciugamani elettrici, codice M093A



Rubinetto per acqua e sapone, codice GA003AC



Dispenser di sapone, codice DJ003AC



Specifiche tecniche

M092A

Tensione/frequenza	220-240 V [50/60Hz]
Potenza complessiva	420-1.500 W
Consumo	3,2 A-6,4 A
Potenza elemento riscaldante	400 – 0 W (interruttore ON/OFF)
Tempo di asciugatura	10 – 15”
Velocità dell'aria	190 – 400 km/h
Pressione acustica	67-72 dBA
Indice di protezione	IP23

GAJ002A

Capacità della bottiglia di sapone	1,5 l
Quantità erogata per erogazione	Dosaggio regolabile da 0,5 ml a 2 ml (0,5 - 1,0 - 1,5 - 2,0 ml)
Saponi adatti	Saponi con viscosità pari a 100 – 3.500 cP e pH neutro

Materiali e finiture

Materiale: ottone cromato/acciaio inossidabile (solo asciugam. elet. M093A)

Finitura: lucido



Conforme a



mediclinics



Le soluzioni “All-in-one” di Mediclinics®

Disegni

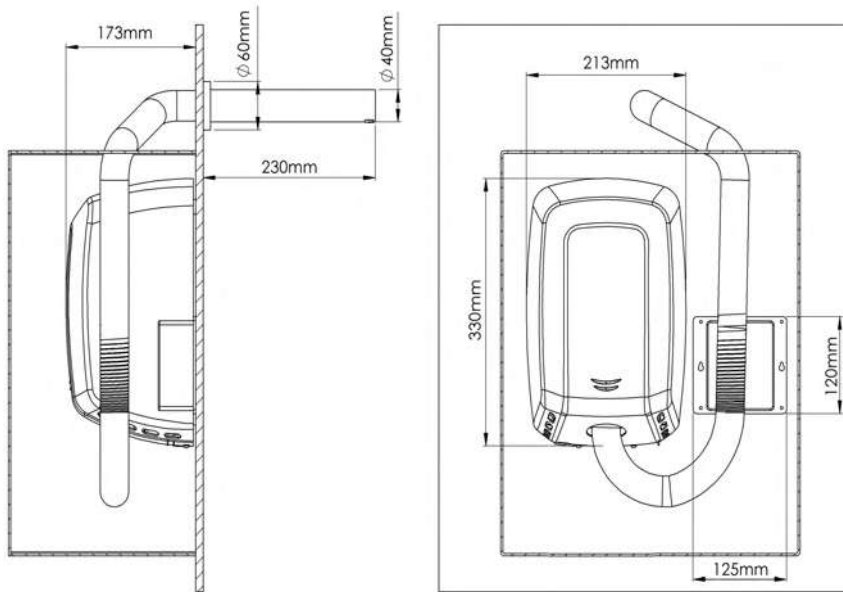

Asciugamani elettrici, codice M093A

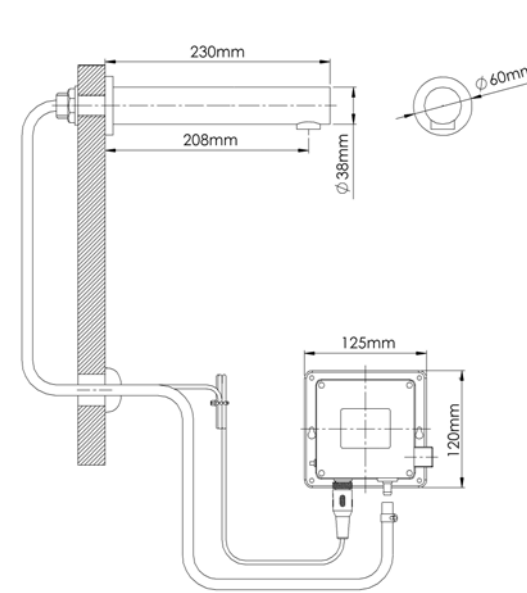

Rubinetto per acqua, codice GA003A

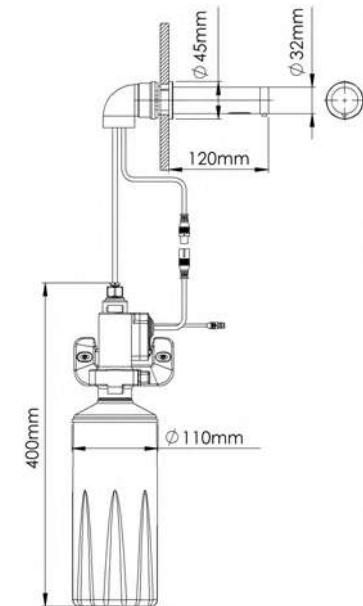

Dispenser di sapone
codice DJ003AC

Vantaggi delle soluzioni “All-in-one” di Mediclinics®

Dalla parte
dell'ambiente



Sicure per gli utenti



Risparmiano spazio



Risparmiano tempo



mediclinics



Vantaggi delle soluzioni “All-in-one” di Mediclinics®

Dalla parte dell'ambiente



- Le soluzioni “All-in-one” di Mediclinics **risparmiano acqua e sapone, riducono il consumo energetico ed eliminano la necessità di asciugamani di carta**. Sono un bene per l'ambiente, l'utilizzatore e l'azienda.
- I dispenser di sapone “touch-free” utilizzano un sensore a infrarossi per fornire una quantità predosata di prodotto. Questo è un grande vantaggio, poiché:
 - a) **si riduce sensibilmente lo spreco di sapone;**
 - b) **si eliminano le gocce di sapone sui bordi del lavandino;**
 - c) **si migliora l'igiene evitando la contaminazione crociata.**
- I rubinetti attivati tramite un sensore contribuiscono al risparmio di acqua grazie alla funzione di spegnimento automatico, che **aumenta l'efficienza idrica ed energetica**. Il sensore fornisce, inoltre, un'esperienza d'uso più veloce e pratica, assicurando che il rubinetto non sia mai lasciato aperto.
- Ispirato a Machflow® Plus, questo asciugamani elettrico ecologico ed efficiente dal punto di vista energetico offre **un significativo risparmio di energia** e un tempo di asciugatura ultraveloce grazie a:
 - a) **potenza regolabile e sistema sonoro, che ne fanno uno degli asciugamani elettrici più silenziosi e a maggiore risparmio energetico** del mercato;
 - b) **resistenza elettrica ON/OFF** opzionale, che contribuisce a ridurre il consumo di energia.

mediclinics

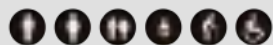

Vantaggi delle soluzioni “All-in-one” di Mediclinics®

Sicure per gli utenti



- Nella versione da bordo o da parete, le soluzioni “All-in-one” di Mediclinics® migliorano il processo di asciugatura delle mani, poiché tutta l’acqua residua finisce nel lavandino anziché sul pavimento, per mantenere il bagno più **igienico e pulito** e allo stesso tempo **evitare scivoloni**, causa frequente di infortuni.
- Le soluzioni “All-in-one” di Mediclinics® sono state interamente progettate al fine di **impedire all’acqua residua dell’asciugatura di cadere sul pavimento**, mantenendolo così asciutto ed evitando il rischio di scivolamento.

mediclinics



Vantaggi delle soluzioni “All-in-one” di Mediclinics®

Risparmiano spazio



- Le soluzioni “All-in-one” di Mediclinics® consentono ad architetti, decoratori d'interni e progettisti **di mantenere un'estetica ordinata e pulita** in tutto il bagno, eliminando i dispenser di sapone e gli asciugamani elettrici a parete posizionandoli sul lavabo.
- Sia l'opzione su lavabo sia le soluzioni con montaggio a parete **liberano più spazio** per aggiungere altri servizi igienici o strutture nel bagno.
- Tutte le soluzioni “All-in-one” di Mediclinics® sono nascoste sotto il bordo o dietro la parete, con i soli rubinetti fissati sul lavabo o a parete per creare una nuova **esperienza in un bagno con più spazio libero**.

mediclinics



Vantaggi delle soluzioni “All-in-one” di Mediclinics®



- Le soluzioni “All-in-one” di Mediclinics® **consentono di ridurre il tempo trascorso in bagno**, poiché ogni utente dispone di un’unità polivalente nello stesso lavabo.
- Un altro fattore che contribuisce a ridurre i tempi di permanenza nel bagno è l’asciugamani elettrico, ecologico ed efficiente dal punto di vista energetico, integrato nella gamma “All-in-one” di Mediclinics®. Ispirato al famoso Machflow® Plus, **questo asciugamani elettrico offre una velocità di asciugatura compresa tra 10 e 15 secondi**.
- Eseguendo l’intero processo di asciugatura nello stesso lavabo, **si evita altresì che l’utente si muova nell’ambiente**, risparmiando tempo ulteriore.
- Inoltre, **una serie di icone facili da comprendere** su tutti i rubinetti **garantisce un’esperienza di lavaggio intuitiva** e contribuisce ad aumentare la velocità del processo di asciugatura delle mani.

mediclinics

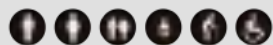

Vantaggi delle soluzioni “All-in-one” di Mediclinics®

- **Risparmio energetico:** le soluzioni “All-in-one” di Mediclinics® riducono il consumo energetico rispetto alla maggior parte degli asciugamani elettrici sul mercato, poiché utilizzano un regolatore di corrente, un interruttore di spegnimento della resistenza elettrica e una funzione di spegnimento.
- **Igienico:** l’attivazione “touch-free” di tutti gli elementi rende più igienica la pulizia delle mani, evitando la contaminazione crociata. Grazie alle soluzioni “All-in-one” di Mediclinics® non toccherete mai un dispositivo contaminato.
- **Sicure e pulite:** le soluzioni “All-in-one” di Mediclinics® prevengono i pavimenti bagnati causati dall’acqua residua che gocciola dalle mani e i cestini traboccanti di asciugamani di carta, così il bagno sarà un ambiente più sicuro e più pulito.
- **Economiche:** le soluzioni “All-in-one” di Mediclinics® consentono di porre fine all’uso della carta nei bagni. Senza la necessità di utilizzare gli asciugamani di carta, si riduce la manutenzione con un risparmio fino al 90% sui costi di esercizio.
- **Risparmiano spazio:** i dispenser di sapone e gli asciugamani elettrici a parete sono eliminati e posizionati sul lavabo.
- **Risparmio idrico:** i rubinetti attivati tramite un sensore contribuiscono al risparmio di acqua, grazie alla funzione di spegnimento automatico che migliora l’efficienza energetica e idrica.



mediclinics





WALL MOUNTED

Hand dryer + Water tap + Soap dispenser



Sensor hand dryer: M093A
Bright finish



Sensor faucet: GA003AC
Bright finish



Sensor soap dispenser: DJ003AC
Bright finish



Full set code: UCM093A

General description

- Wash and dry unit Mediclinics® All-in-one, consisting of a hand dryer + a water tap + a soap dispenser, all sensor operated and ready to be wall mounted.
- Ready to work together as a complete set, or component by component, Mediclinics® All-in-one has been thought and designed to avoid water splashing on the floor, to save space and to spend less time inside the washroom.
- Mediclinics® All-in-one wall mounted is ideal for new construction projects of public restrooms which have a maintenance room behind the wall or for stud walls. In both cases, all components of this wash and dry unit are just behind the wall with only the taps affixed to the wall and at sight, creating a new clutter-free washroom experience.
- Mediclinics® All-in-one solutions are eco-friendly, saving more than 73% in terms of economical savings vs. similar solutions on the market.
- Mediclinics® All-in-one solutions are also very hygienic because they incorporate optionally an HEPA media filter, the "Ion Hygienic" technology and an air-freshener tablet.

Components and materials

- **SENSOR OPERATED HAND DRYER (M093A):** based on one of our most successful hand dryers, the Machflow Plus M09A, this wall-mounted hand dryer is capable of drying hands in just 10 seconds thanks to a pleasant jet of air that can reach speeds of 400 Km/h. The tap is made of stainless steel AISI 304, with a bright finish.
- **SENSOR OPERATED FAUCET (GA003AC):** wall-mounted and water-saving solution for a rational and intelligent use of water made of chrome-plated brass, with a bright finish.
- **SENSOR OPERATED SOAP DISPENSER (DJ003AC):** made of chrome-plated brass, with a bright finish and an adjustable soap application between 0.5 ml and 2 ml.

Sensor hand dryer (M093A)

- Conceived to work alongside the sensor operated faucet GA003AC and the sensor operated soap dispenser DJ003AC, as well as on its own, this wall-mounted hand dryer makes hand drying easier and faster to the user.
- Machflow Plus M09A is the heart of Mediclinics® All-in-one solutions, providing a warm and powerful jet of air and offering a nice user experience with fast and efficient drying times of up to 10 seconds.
- Furthermore, its touch-free wall-mounted system makes all wastewater go into the sink and not onto the floor, keeping a more hygienic and clean washroom and at the same time avoiding slips, a common cause of accidents.

Technical specifications

Voltage	220- 240 V	Cover thickness	1.5 mm
Frequency	50/60 Hz	Drying time	10-15"
Electrical Isolation	Class I	Effective airflow	50-105 m3/h (835 -1,755 L/min)
Total power	420 – 1,500 W	Air velocity	190 – 400 Km/h
Consumption	3.2 –6.4 A	Air temperature (10 cm distance/22°C)	42 °C
Standby consumption	0.3 W	Sound pressure ^(*) (at 2m)	67-72 dBA
Motor power	420 – 1,100 W	Protection rating	IP23
Rpm	19,000 – 30,000	HEPA filter media	Optional
Heating element power	400 W ("ON/OFF" switch)	Plug-in system	Optional
Security cut-off	60"	Ionizer ("Ion Hygienic")	Optional
Dimensions	330x213x170 mm	Air-freshener tablet	Optional

Dimensions

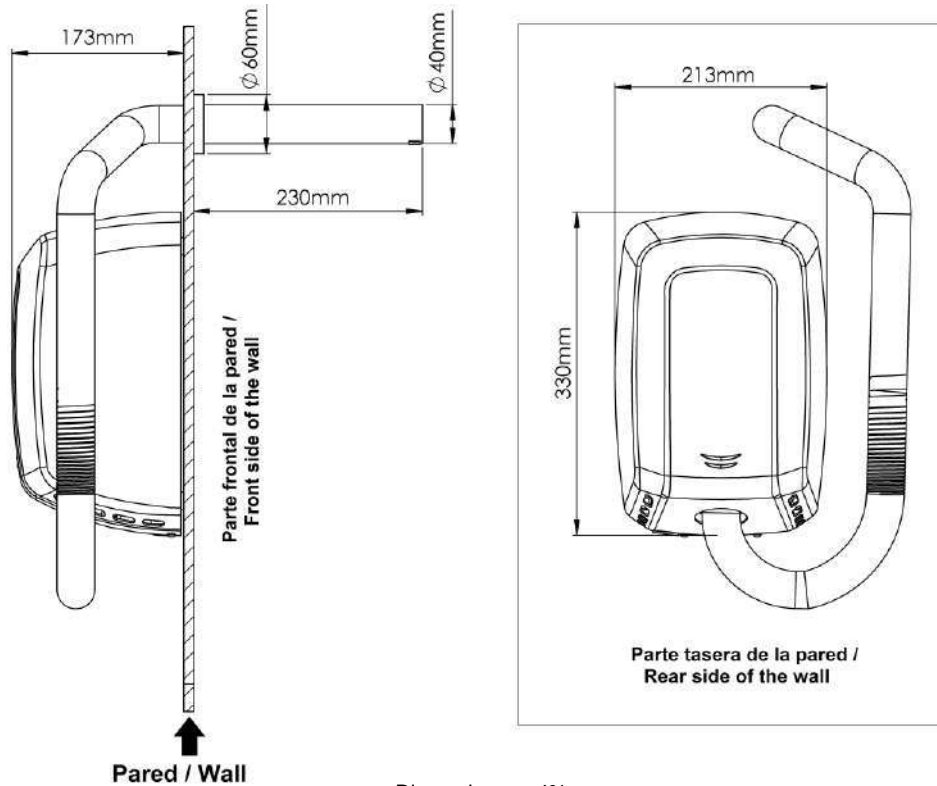

Dimensions: ± 4%

Sensor faucet (GA003AC)

- This touch-free faucet is made of chrome-brass, with a bright finish, from the highest quality materials.
- Active infrared sensing for an hygienic touch-free operation that also helps to optimize the flow rate water and thereby supporting long-term ecological balance.
- Effective sensor range detection of 5-25 cm.
- Tap can be worked with a power adaptor 220-240 V (AC) or with 4 AA 1.5V batteries (DC).

Technical specifications

Power supply (adaptor)	220-240V – 50/60Hz
Water pressure work range	1 – 3 bars
Water flow (at 3 bar)	5.0 L/min
Battery life (4xAA)	108,000 cycles
Sensor range	5-25 cm
Security cut-off	60"

Dimensions

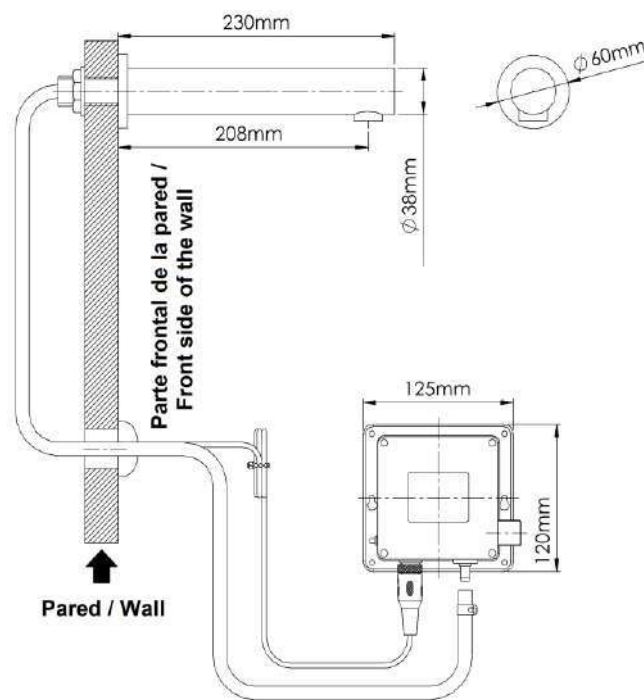

Sensor soap dispenser (DJ003AC)

- Automatic wall mounted soap dispenser made of chrome-brass, with a bright finish
- The soap is contained in a plastic bottle of a 1.5L capacity, easy to be removed for refilling, and the soap is dosed by a high resistance anti-drip valve.
- The soap dose can be adjustable between 0.5 mm and 2 ml, in doses of 0.5, 1.0, 1.5 or 2.0 ml, to reduce soap waste

Technical specifications

Power supply (adaptor)	220-240V – 50/60Hz
Battery life	60,000 cycles
Sensor range	5-25 cm
Recommended soap viscosity	100 – 3,500 cps
Soap dose	0.5, 1.0, 1.5 or 2.0 ml

Dimensions

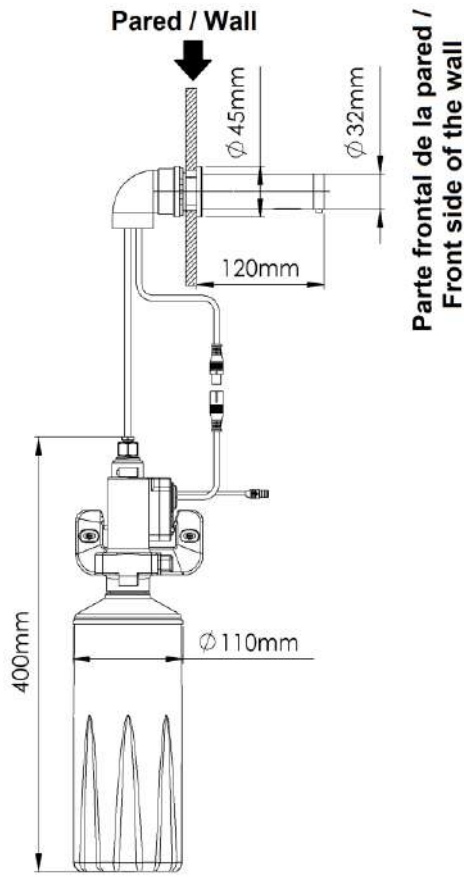

Dimensions: ± 4%

Mounting

Recommended heights distance from the floor

A sink that allows the installation of the All-in-One should be used as indicated in the following figure:

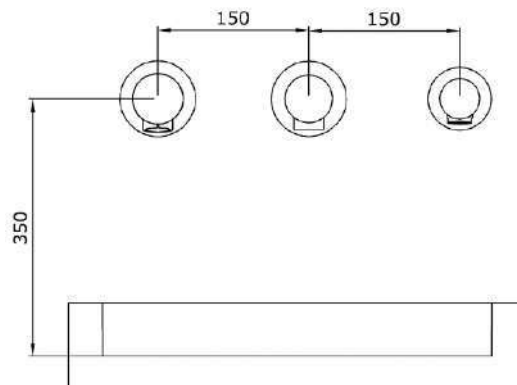

Sink must have a depth of at least 120mm, with vertical walls and not excessively rounded edges to avoid splashing.

CERTIFICATES AND QUALIFICATIONS



Electromagnetic
Compatibility
Regular Production
Surveillance



(*) CB Scheme, GS and EMC marks valid only for the hand dryer. WRAS mark valid only for water tap.

Mediclinics, S.A., reserves the right to make changes and/or modifications to the products and their specifications without prior notice © mediclinics S.A.

Review 07-22

