

## Scheda Tecnica ECO360

### Bidoni e Cassonetti Raccolta Differenziata Rifiuti

Bidoni immondizia in plastica ideali per la raccolta differenziata rifiuti e di materiali da recupero per il riciclo, capacità 360 Litri, Mis. 860 L x 625 P x 1120 H mm, capacità di carico 140 Kg. Bidoni raccolta differenziata realizzati in polietilene alta densità (HDPE), di prima fusione garantito, certificato, totalmente riciclabile, resistente ai raggi U.V. e infrarossi, agli acidi ed alcali, alle alte e basse temperature. I bidoni per rifiuti hanno 2 ruote a naso in gomma piena 200 mm, assale in acciaio di qualità zincato elettroliticamente e coperchio incernierato a libro ribaltabile sul retro dotato di due prese per il sollevamento. I bidoni sono a norma UNI EN 840 (UNI 10571 e DIN 30740). I cassonetti per la raccolta differenziata dispongono di attacco a pettine per il sollevamento meccanico. Bidoni per rifiuti colore bianco, blu, marrone, giallo, rosso, nero, verde.

#### Dettagli:

- Vasca e coperchio stampati ognuno ad iniezione in un solo pezzo e realizzati in polietilene alta densità (HDPE)
- Maniglie posteriori (ottenute in fase di stampaggio) utili per ottimizzare la movimentazione
- Predisposizione per l'alloggiamento di microchip ottenuta in fase di stampaggio e posta inferiormente al bordo anteriore della vasca
- Assenza di bordi taglienti e spigoli vivi
- Certificazione di rispondenza alle normative vigenti di settore marchio di qualità GS rilasciato dalla LGA-GS di Norimberga Germany
- Marcatura CE ed indicazione del livello di potenza sonora secondo la Direttiva 2000/14/EC.

**360 LITRI**

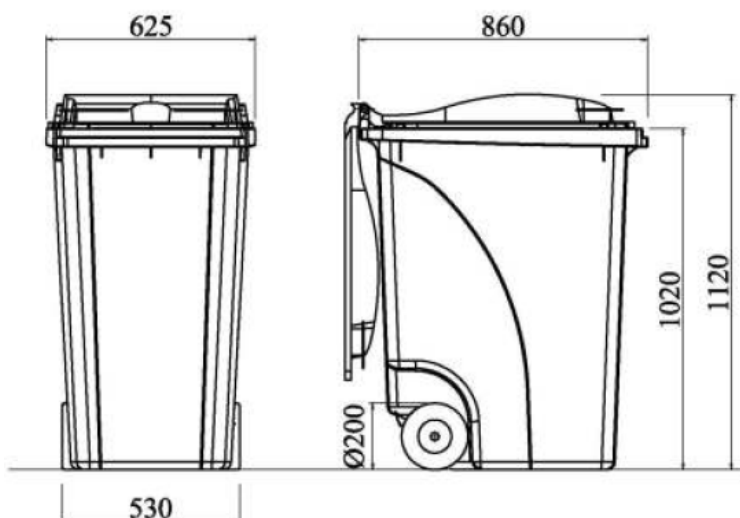

#### Caratteristiche tecniche

volume nominale	360	lt
altezza stramazzo	1020	mm
capacità di carico	140	kg
lunghezza (max)	860	mm
larghezza (max)	625	mm
altezza (max)	1120	mm
passo	530	mm
peso	15	kg
diametro ruote	200 / 300	mm

I dati tecnici e le caratteristiche sono indicative e non impegnano il fabbricante.